

نقشه سیم کشی دستگاه کنترل جوش PT-50

FUSE 1A SUPPLY TRANS

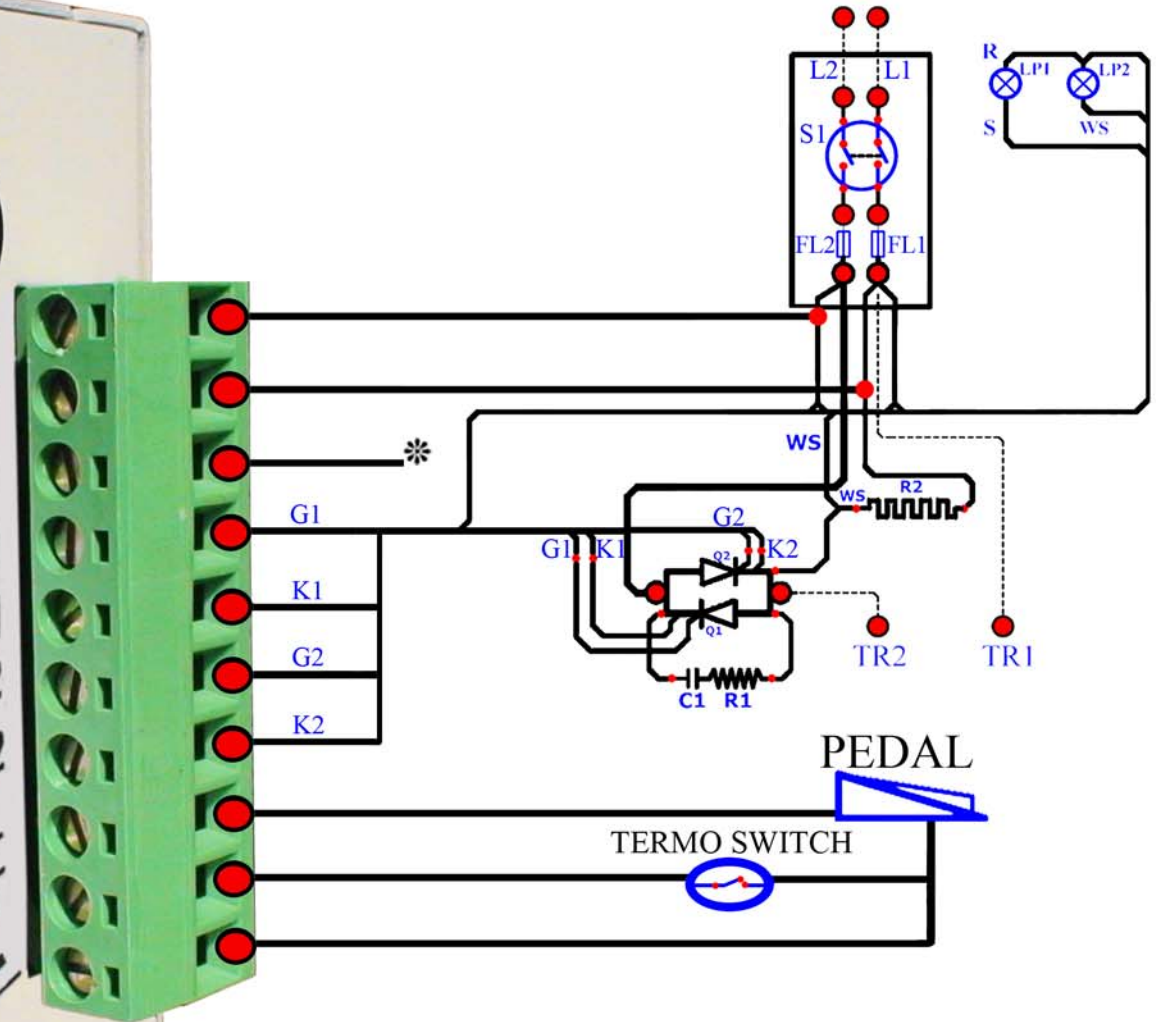

220 V
380 V
G1
K1
G2
K2
PEDAL
HEAT



* با توجه به ولتاژ کار دستگاه نقطه جوش (۲۲۰ یا ۳۸۰) فقط یکی از

ورودی های تغذیه دستگاه کنترل جوش (PT-50) را متصل نمایید.